



GSX

Gasbeheizter Warmlufterzeuger mit Axialventilator

Gaswarmlufterzeuger mit Premix-Brenner und Edelstahl Wärmetauscher. Leistung von 13,7 bis 84,6 kW.



Weitere Informationen,
Downloads und Videos finden Sie
auf unserer Webseite, unter GSX



Produkteigenschaften

- hohe Lebensdauer
- niedrige Betriebskosten
- robust und zuverlässig, für den gewerblichen Einsatz entwickelt
- Gleichmäßige Temperaturverteilung durch hohe Luftleistung
- Kleines ΔT
- geringe Differenz zwischen Zuluft- und Raumlufttemperatur
- Steuerung von bis zu 8 Geräten über ein 2 Draht Bussystem
- Heizoptimierung von bis zu 8 Zonen über 1 Reglung

Wirtschaftlich heizen mit dem GSX

Bei der Warmlufterzeugerserie vom TYP MARK GSX wird die Wärme mit einem hocheffizienten Premix Gasbrenner erzeugt und über einen Axialventilator ausgeblasen. Der robuste Warmlufterzeuger eignet sich besonders für den gewerblichen Einsatz und überzeugt wirtschaftlich auf Grund seines niedrigen Gasverbrauchs. Niedrige Wartungskosten und eine lange Lebensdauer.

Die GSX Serie entspricht der neuen ÖKO Design Richtlinie 2021 und deckt eine Leistungsbandbreite von 13,7 bis 84,6 kW. Dadurch eignet sich der Gaswarmlufterzeuger sowohl für das beheizen von kleinere Werkstätten und Ausstellungsräume wie auch für den Einsatz großer Lagerhallen und Produktionsstätten.

Standardausstattung:

- Wärmetauscher aus Edelstahl
- geschlossener Verbrennungskreislauf
- Premix Gasbrenner
- elektronische Zündung
- Aluzink beschichtetes Korrosionsbeständiges Gehäuse
- kraftvoller Axialventilator
- stufenlos verstellbare Lamellen, ausblasseitig
- CE-geprüft
- keine Kondensat Leitung benötigt

Die GSX werden standardmäßig mit einem geräuscharmen drehzahlgeregelten EC-Ventilator geliefert. Vorteile:

- höchster Ertrag bei Drehzahlregelung
- bis zu 50% Energieeinsparung bei Teillast
- nahezu linear regelbar 70-100%
- lange Lebensdauer
- geräuscharm
- integrierter elektronischer Schutz gegen Überhitzung



Die Steuerung erfolgt wahlweise mit einem OptiTherm+ Uhrenthermostat oder mit einem Interface+ Modul, welches über Modbus oder einen potentialfreien Kontakt den Anschluss an eine Gebäudeleittechnik ermöglicht. .

Abmessungen

- A = Horizontale Lamellen
- B = Gasanschluss
- C = Verbrennungsluftzufuhr
- D = Abgassystem
- E = Elektrischer Anschluss
- F = Axialventilator

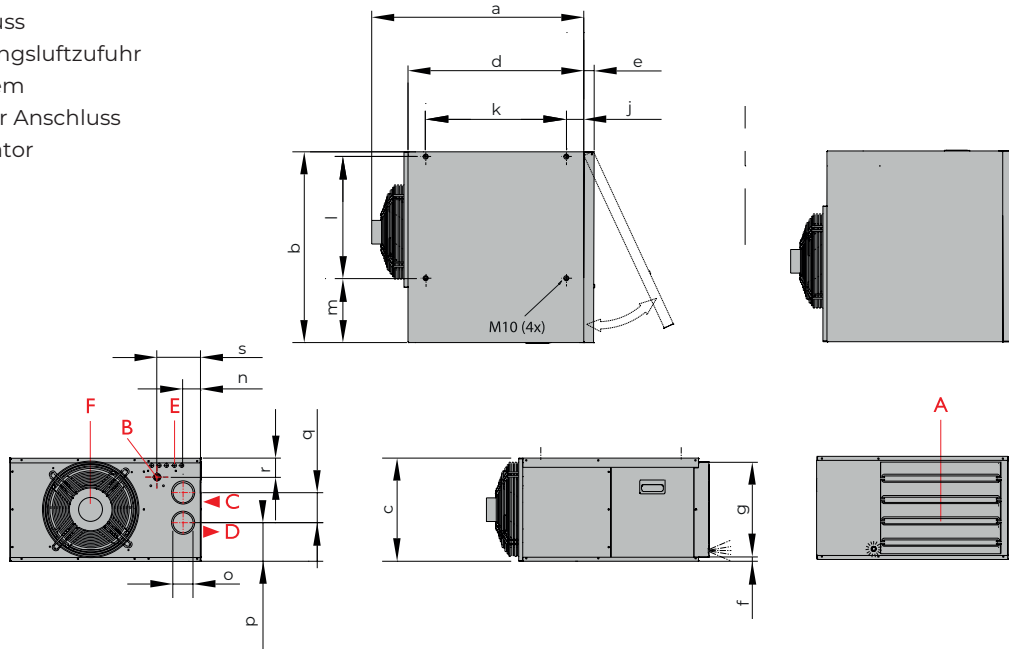

Typ	a	b	c	d	e	f	g	j	k	l	m	n	o	p	q	r	s	u
20	790	760	410	700	40	15	380	70	560	485	255	70	80	150	120	80	175	1/2" (M)

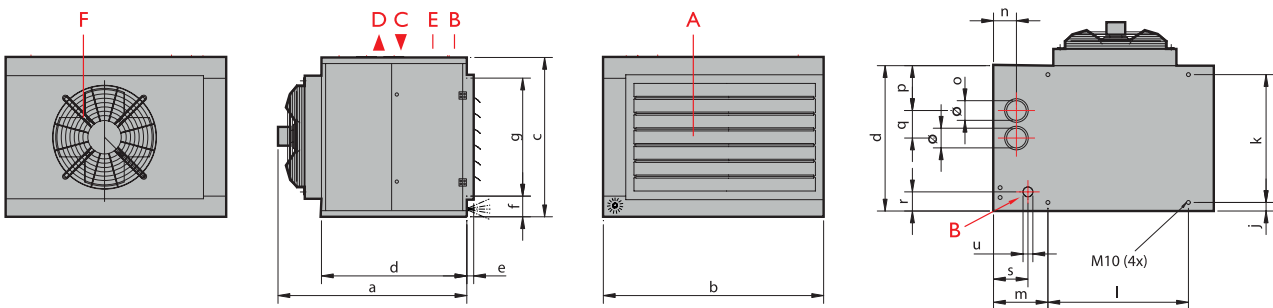

Typ	a	b	c	d	e	f	g	j	k	l	m	n	o	p	q	r	s	u
35	969	875	810	739	35	105	600	90	560	470	275	120	80	240	120	97	135	3/4" (M)
55	969	1120	810	739	35	105	600	90	560	715	275	120	100	230	140	97	135	3/4" (M)
75	969	1305	810	739	35	105	600	90	560	890	275	120	100	230	140	97	135	1" (M)
90	979	1595	810	739	35	105	600	90	560	1180	275	120	100	230	140	97	135	1" (M)

Technische Informationen

Typ		20	35	55	75	90
Nennbelastung (unterer Wert)	kW	14,5 - 10,2	34,9 - 24,2	51,3 - 35,9	72,0 - 50,4	90 - 63
Nennbelastung (oberer Wert)	kW	16,1 - 11,3	38,8 - 26,9	57,0 - 39,9	80,0 - 56,0	100 - 70
Nennleistung	kW	13,7 - 9,8	32,6 - 23,1	48,0 - 34,3	68,2 - 48,4	84,4 - 60,1
Feuerungstechnischer Wirkungsgrad (Hu) bei maximaler Leistung	%	94,5	93,4	93,6	94,7	93,8
Feuerungstechnischer Wirkungsgrad (Hu) bei minimaler Leistung	%	96,1	95,5	95,5	96,0	95,4
Gasverbrauch G25 (15 °C)	m³/h	1,8 - 1,2	4,2 - 2,9	6,19 - 4,33	8,69 - 6,1	10,86 - 7,6
Gasverbrauch G20 (15 °C)	m³/h	1,5 - 1,1	3,7 - 2,6	5,43 - 3,8	7,62 - 5,3	9,52 - 6,7
Gasverbrauch G31 (15 °C)	kg/h	1,13 - 0,79	2,72 - 1,89	3,99 - 2,79	5,59 - 3,91	6,99 - 4,89
Gasverbrauch G30 (15 °C)	kg/h	1,14 - 0,79	2,75 - 1,93	4,05 - 2,84	5,67 - 3,97	7,10 - 4,97
Luftleistung (20 °C)	m³/h	2400-1800	5900-4800	9300-6300	14000-9200	16500-11800
Delta T (ΔT)	K	17,1-16,3	16,6-14,3	15,6-16,4	14,6-15,8	15,4-15,3
Wurfweite	m	14	28	26	32	36
Gewicht	kg	50	89	101	123	139
Schallpegel (5 m, Seite)	dB(A)	52-48	59-53	60-48	66-53	62-53
Elektrische Leistung bei 230 V	W	200	410	650	1490	1050
Stromaufnahme	A	0,9	1,9	2,9	6,8	4,8

Abgasführung

Für Deutschland das Abgassystem immer mit einem Satz T-Stück mit Meßstutzen und Schauloch versehen.

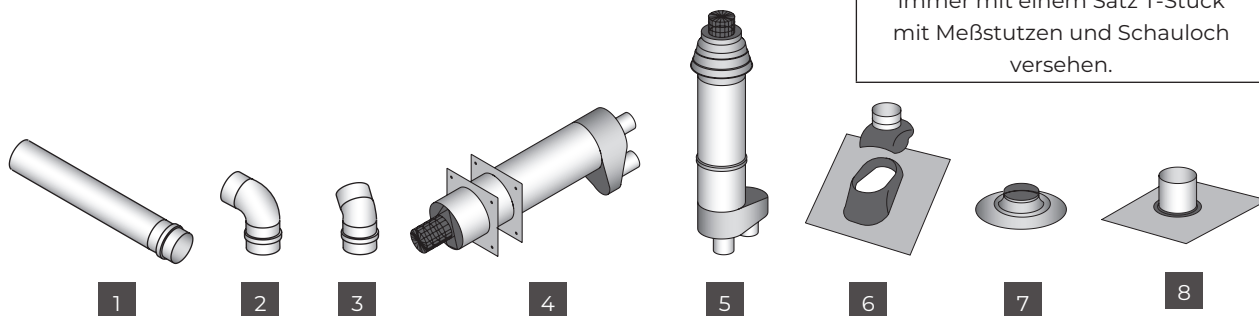

- 1 Verlängerungssatz
- 2 90° Bogen
- 3 45° Bogen
- 4 Wanddurchführung

- 5 Dachdurchführung
- 6 Schrägdachklebeplatte
- 7 Flachdachklebeplatte
- 8 flexible Manschette für Well- und Trapezdach

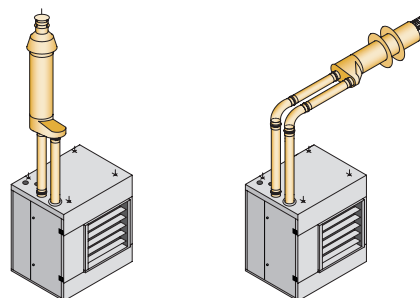

Zubehör – Anbauteile

- 1 = Horizontale Lamellen (Standard)
- 2 = Vertikale Lamellen
- 3 = Ausblashaube 45°
- 4 = Diffusor (2 x 45°) mit horizontalen Lamellen
- 5 = Vertikale Lamellen für Diffusor
- 6 = Satz Aufhängekonsolen für Wandmontage
- 7 = Satz Schwingungsdämpfer

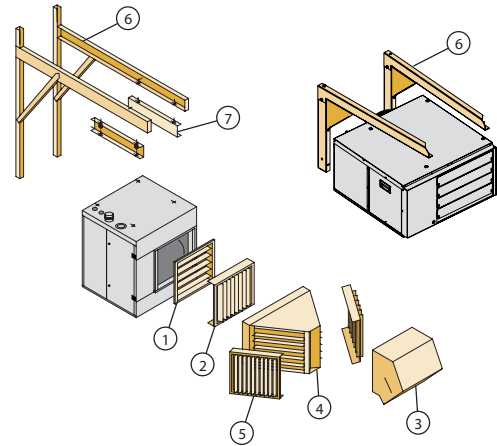

Montagevorschläge

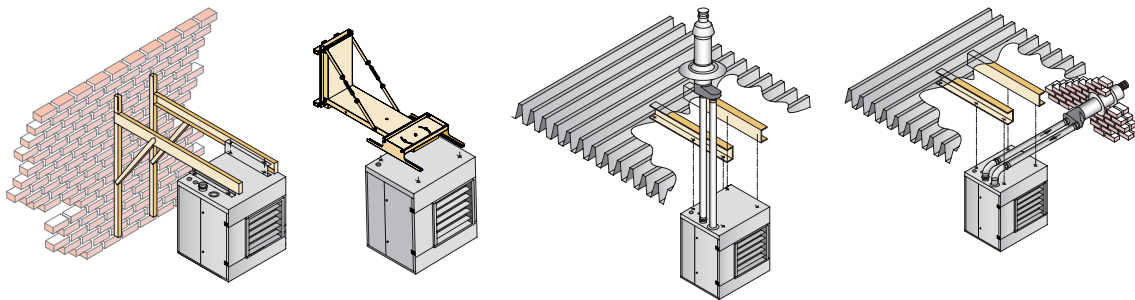

Temperaturregelungen

Max. 8 GSX

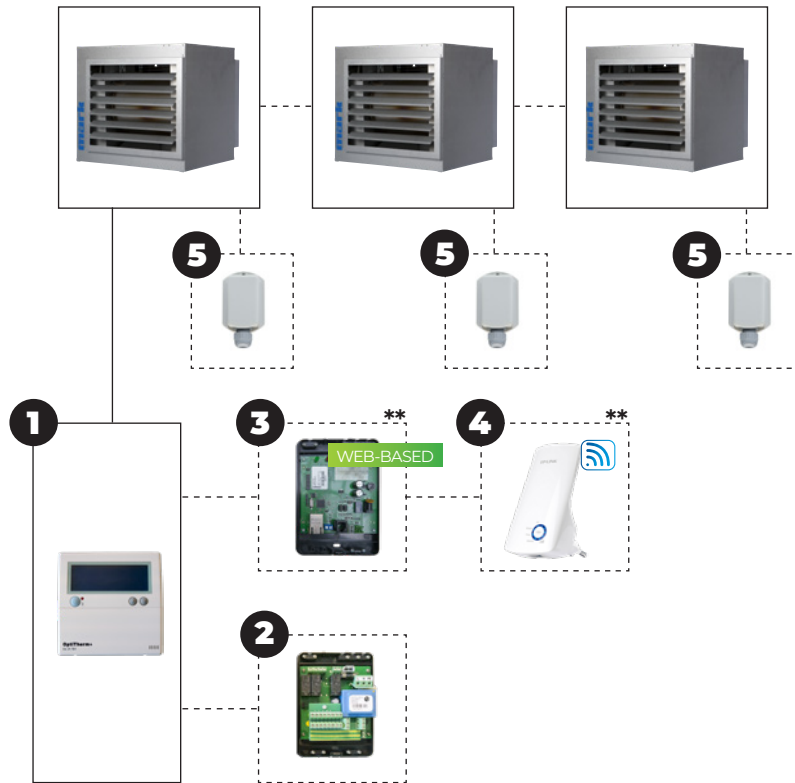

Regelungsmöglichkeiten

Raumtemperaturregelung

GSX + 1

GSX + 1 + 5

Raumtemperaturregelung auf Abstand
 Die Verbindung auf Abstand mit der App für Handys ist nur möglich, in Kombination mit einem Web-Modul. Um die drahtlose Verbindung zu schaffen, kann eine WLAN-Brücke eingebaut werden.

GSX + 1 + 3

GSX + 1 + 3 + 4

GSX + 1 + 5 + 3

GSX + 1 + 5 + 3 + 4

Raumtemperaturregelung in Kombination mit Modbus.
 Ermöglicht Ihnen, den Status zu lesen und die Einstellung des OptiTherm+ zu ändern.

GSX + 1 + 2 + 5

GSX + 1 + 2

Leistungsregelung mit externen 0-10V Signal
 Heizen / Lüften / Reset / Modbus Kommunikation

GSX + 2

** Vorübergehend nicht erreichbar

Beschreibung und Bestellnummer der entsprechenden Artikel finden Sie im Kapitel Temperaturregelungen.

