

External wiring  
 Externe verdrahtung  
 Cablage exterieur  
 Externe bekabeling

230V 50 Hz  
 Main supply  
 Netzspannung  
 Tension de réseau  
 Netspanning

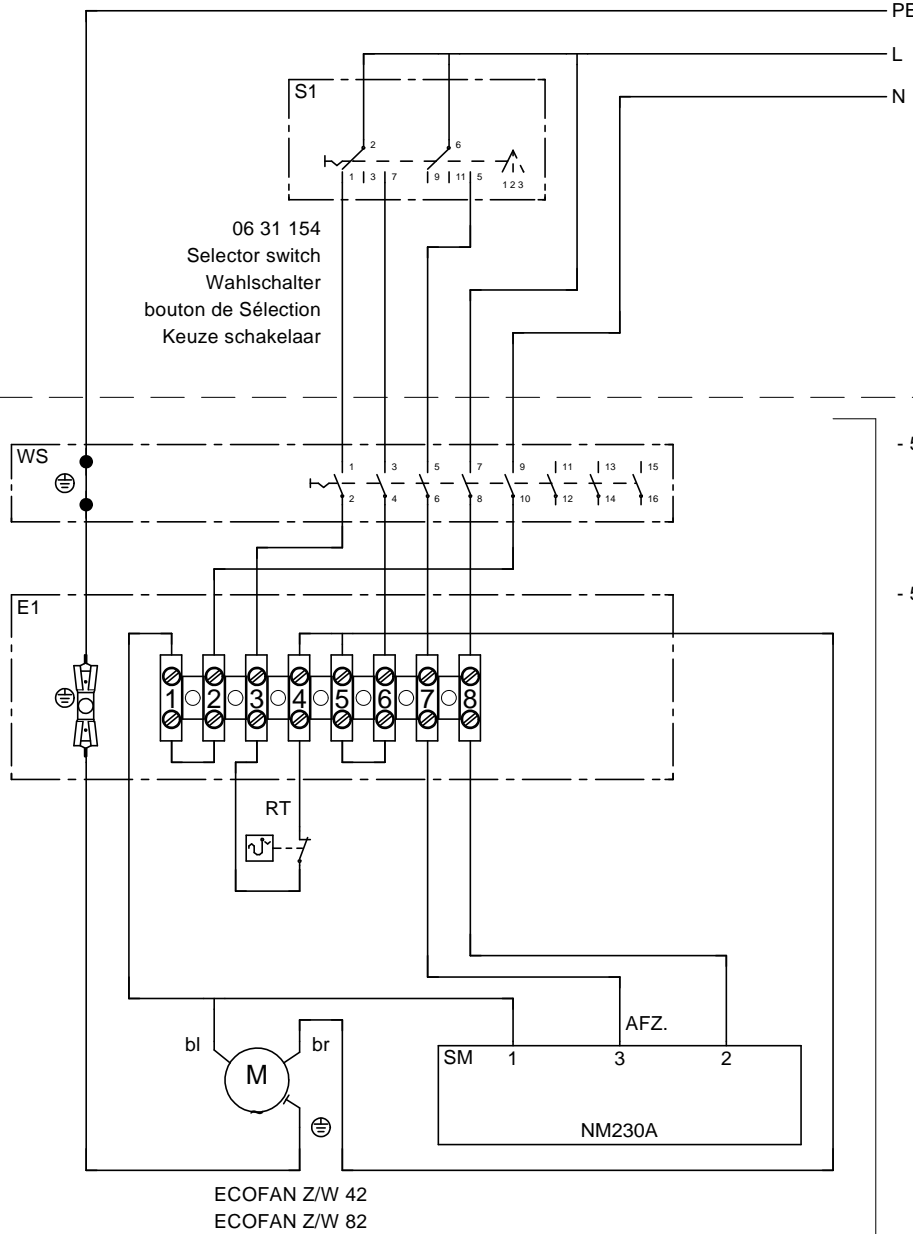

- 50 65 027  
 Ecofan Z/W 42 with damper control  
 bedienung durch stellmotor  
 commande par servo-moteur  
 servobediend

- 50 65 028  
 Ecofan Z/W 82 with damper control  
 bedienung durch stellmotor  
 commande par servo-moteur  
 servobediend

- S1
- Selector switch
  - Wahlschalter
  - Bouton de sélecteur
  - Keuzeschakelaar
- 
- 1 - Recirculation
  - Umluft
  - Recirculation
  - Recirculeren
  - 2 - Off
  - Aus
  - Couper
  - Uit
  - 3 - Extract
  - Abluft
  - Extraire
  - Afzuigen

- WS
- Isolator switch
  - Reparaturschalter
  - L'interrupteur de proximité
  - Werkschakelaar

- E1
- Junction box
  - Anschlußkasten
  - Boîtier de connexion
  - Aansluitkast

- RT
- (room) thermostat
  - (Raum)thermostat
  - Thermostat (d'ambiance)
  - (Ruimte)thermostaat

- SM
- Dampermotor Air damper
  - Servomotor Luftklappe
  - Servomoteur Amortiseur à air
  - Servomotor luchtklep

- AFZ.
- Extract
  - Abluft
  - Extraire
  - Afzuigen

- bl - Blue - Blau - Bleu - Blauw  
 br - Brown - Braun - Brun - Bruin